

改 订			
标示	变更内容	修改人	日期

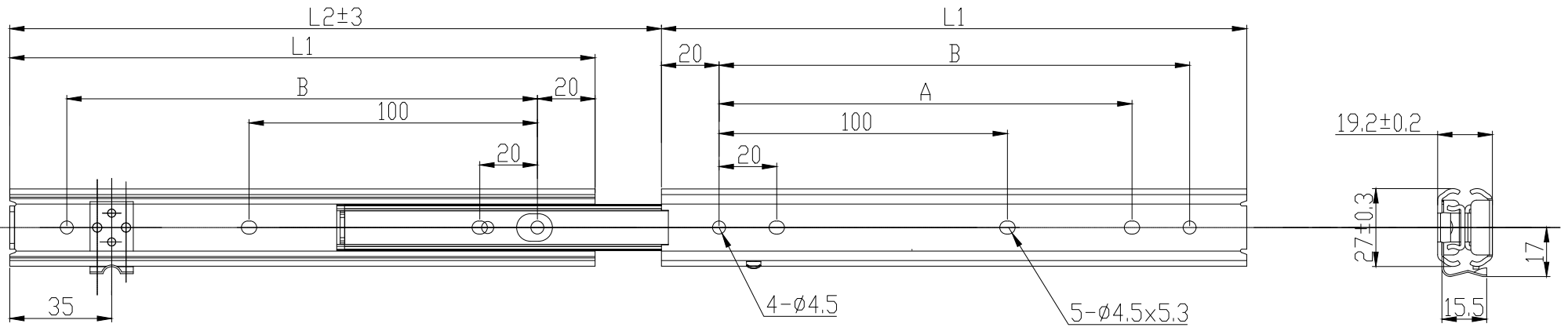

L1	L2	A	B	C
203.2	225.2	143.2	163.2	7珠
254	276	194	214	9珠
304.8	326.8	244.8	264.8	11珠
355.6	377.6	295.6	315.6	13珠
406.4	428.4	346.4	366.4	15珠
457.2	479.2	397.2	417.2	17珠
508	530	448	468	19珠

技术要求

- 1、未注孔距公差：±0.20mm。
- 2、未注孔径公差：±0.10mm。
- 3、其余未注线性尺寸公差按GB/T 1804-M 规定的一般公差
- 4、表面无毛刺、刮手等缺陷、导轨滑动灵活、顺畅，无严重噪音
- 5、润滑油要适用零下20° C到40° C温度的条件下使用
- 6、每套滑轨使用寿命6万次
- 7、珠与珠架用不锈钢304
- 8、左拉出方向施加2KG/条以上的力可解除保持

公差 GB/T 1804-M (ISO 2768-M)	>0.5 -6	>6 -30	>30 -120	>120 -400	>400 -1000	>1000 -2000
	±0.1	±0.2	±0.3	±0.5	±0.8	±1.2
设计	洪伟和	2019.5.7	表面处理			
审核			材 料	SUS 304		比例
批准			材料厚度	1.5X1.5		1:1
工艺			共 4 张 第 1 张			版本/版次
						A/00

SLIDEWAY

图 号	27A002
产品名称	27双层带锁
产品规格	27A(8"-20")

